

■特徴

4WDの最大の持ち味はミドルレンジを2つに分けた4バンドトーンコントロールです。4つのEQコントロールと大きな可変幅により個々の楽器のトーンキャラクターを活かした音作りが可能です。ペダルシリーズ同様クオリティの高いパーツを使用しノイズを抑え、楽器本来の音を損なわないよう硬すぎないサウンドに仕上がっています。

■主な仕様

- BASS: 約60Hz
- LOW MID: 約400Hz
- HIGH MID: 約800Hz
- TREBLE: 約10KHz
- 入力インピーダンス: 1M Ω
- 推奨負荷インピーダンス: 10K Ω 以上
- 駆動電圧: 18V(006P×2)

■付属品

- 4WD本体
- ポット: 50K Ω (センタークリック) × 2
2軸2連50K (センタークリック) × 1
- ジャック: アウトプット用ステレオ
- バッテリースナップ: T形 × 2

※バランサーポット・ボリュームポット・ノブ・スイッチ等は別途お求め下さい。

2PU/BALANCER/VOLUME/TREBLE/HI MID+LOW MID/BASS

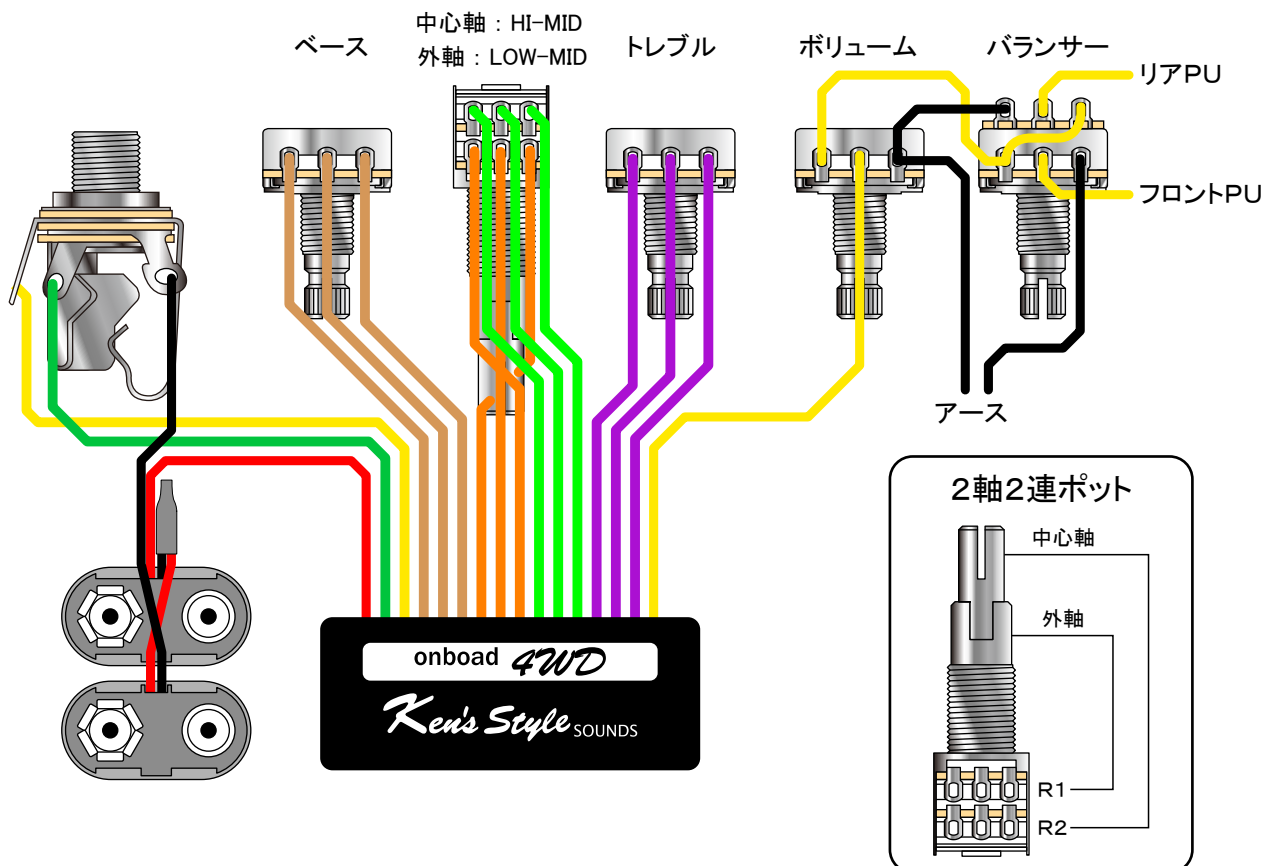

2PU/2VOLUME/TREBLE/HI MID+LOW MID/BASS

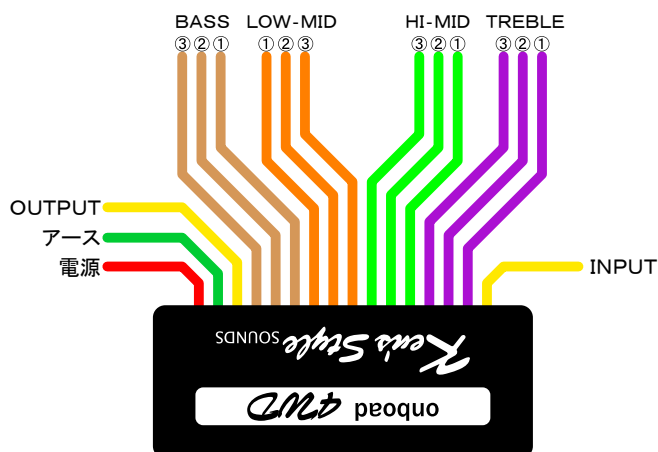
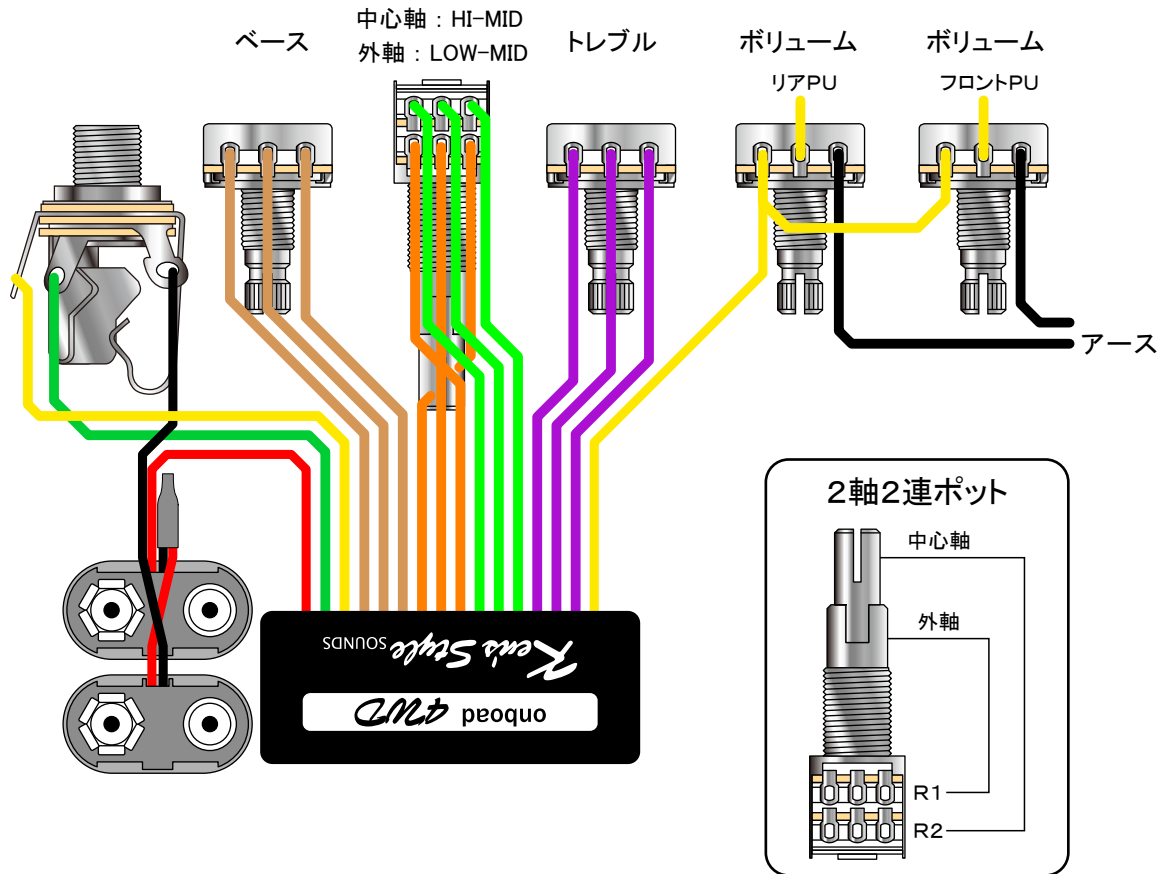

各EQの番号はポットの端子番号にあたり、LOW-MIDのみ①・③が逆になっています。配線が交差するので注意してください。

付属ポットの抵抗値は全て同じなのでどのような組み合わせで配線しても構いません。TREBLE・BASSに2軸2連ポットを使うなど個々で操作性を考慮して配線してください。

2軸2連ポットを2つ使用しコントロールをコンパクトにすることも可能です。その場合は2軸2連ポット1つを別途お求めください。

Ken's Style SOUNDS

www.kenstylesounds.com